

# Méně znamená více. Přesvědčte se sami.

## Složité problémy řešíme snadno

Potřebuje váš stávající výtah regeneraci? Schindler 6200 EC je pro vás tou pravou volbou. Byl pečlivě navržen, je vysoce standardizovaný a snadný pro montáž. Promyšlené řešení.

## Více prostoru navíc

Kabina výtahu Schindler 6200 EC je prostorná s vyšší nosností. Výtah byl navržen speciálně tak, aby prostorové nároky pro nezbytnou technologii byly minimální. Důkaz je zřetelný z této tabulky:

Rozměry šachty	Předchozí nosnost	počet osob	Nová nosnost	počet osob
šířka x hloubka				
1040 x 1350	250 kg	3	<b>320 kg</b>	<b>+1 (4)</b>
1040 x 1500	250 kg	3	<b>320 kg</b>	<b>+1 (4)</b>
1200 x 1500	250 kg	3	<b>320 kg</b>	<b>+1 (4)</b>
1200 x 1500	250 kg	3	<b>400 kg</b>	<b>+2 (5)</b>
1500 x 1200	250 kg	3	<b>320 kg</b>	<b>+1 (4)</b>

## Nabízené rozměry kabin

Rozměry kabin
šířka x hloubka
800 x 1000
800 x 1100
800 x 1250
Možnost efektivnějšího využití šachty
Máme zpracována další atypická řešení rozměrů kabiny.

## Výtah před regenerací

Nedostatek prostoru a komfortu přepravovaných osob

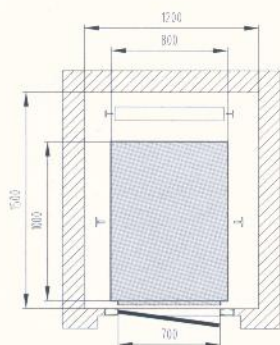

## Nabízíme vysoký komfort a tichý chod

Schindler 6200 EC, to je pohoda a tichý chod. Kabina se pohybuje naprosto tiše a to díky plochým nosným prostředkům. Toto řešení ocení všichni obyvatelé domu.

## Šetříme energii kdekoli to jde

Schindler 6200 EC má velmi nízkou spotřebu elektrické energie a je ekologický, přispívá k nižším provozním nákladům, což jistě zaznamenáte. Osvětlení LED.

## Svěží interiéry

Máme k dispozici několik odstínů interiérů kabiny řady Fruit Dreams v základním provedení.

## Bezpečnost

Klademe největší důraz na bezpečnost přepravovaných osob. Odstraňujeme všechna provozní rizika.

## Základní údaje

Nosnost	320 kg (4 osoby) nebo 400 kg (5 osob)
Zdvih	až 45 m, max. 15 stanic
Počet vstupů	1 (2)
Šířka dveří	700 mm, 800 mm
Výška dveří	2000 mm
Pohon	bezpřevodový / frekvenčně řízený
Rychlost	1 m/s (0,63 m/s)
Řízení	jednoduché, sběrné směrem dolů nebo obousměrné
Interiér	různé odstíny v základní nabídce

## Výtah po regeneraci

Produkt Schindler 6200 EC získáte více prostoru

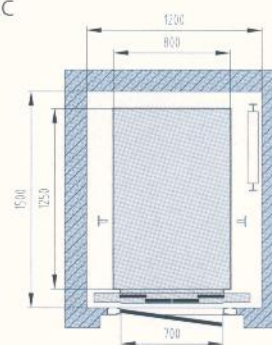

### Poznámka

Specifikace, jednotlivé varianty a barvy mohou být pozměněny.

Všechny vyobrazené kabiny a varianty jsou ilustrativní, mohou se lišit od originálního provedení barvou i materiálem.



# Nikdo není dokonalý. Naše technologie ano.

## Řízení

U Schindler 6200 EC je řídicí rozváděč instalován ve strojovně výtahu. Tento moderní rozváděč poskytuje široké možnosti pro funkce výtahu.

## Pohon

Schindler 6200 EC potřebuje jen malý bezpřevodový pohon s delší životností, díky absenci převodu. To šetří ještě více místa v porovnání s tradičními pohony, je instalován na místo původního stroje, avšak nezabírá takový prostor. Nízká hlučnost a spotřeba energie je výhodou nového pohonu. Díky němu také kabina zastavuje velmi přesně ve stanici. Konstrukce kabiny a podlahy zajišťují, že cestující je po celou dobu bezpečně dopravován. Pohon je ekonomický díky malé spotřebě energie a absenci olejové náplně. Tichý je díky materiálu plochých nosných prostředků - jak v kabině, tak v celé budově. Skutečný komfort.

## Nosné pásy

Ploché nosné prostředky jsou tvořeny tenkými kovovými lankami pokrytými pryží. Nahrazují tak tradiční ocelová lana, jsou lehčí, vyžadují méně prostoru a pracují tišeji, mají vyšší životnost. Díky nosným pásům, je třeba méně místa pro pohon ve strojovně.

## Šachetní dveře

Dveře nabízíme nové ruční poloautomatické nebo automatické čtyřdílné centrální, v šesti barevných odstínech.

## Kabinové dveře

Dveře nabízíme řízené pohonem pro rychlý a spolehlivý provoz v provedení BUS nebo čtyřdílné centrální.

## Kabina

Schindler 6200 EC maximálně vyplňuje prostor šachty a díky tomu v některých případech dochází k cennému prodloužení kabiny. Bodové osvětlení LED v nerezovém podhledu.

## Vodítka kabiny

Vodítka nabízíme nová včetně nových konzolí pro výrazné vylepšení komfortu jízdy. Dle požadavku zákazníka je možná varianta s ponecháním původních vodítek, která přerovnáme (přerovnááním původních vodítek není možné docílit takové kvality jízdy jako u nově instalovaných vodítek).

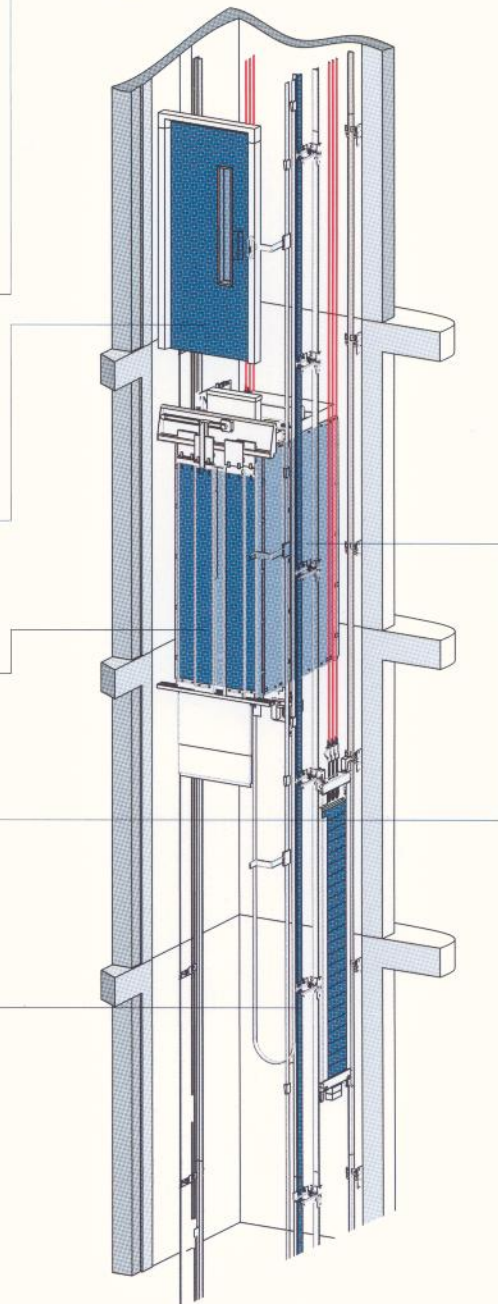
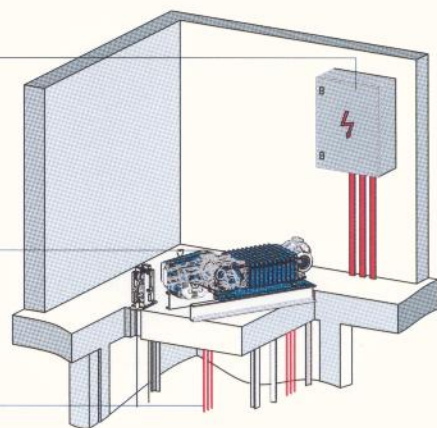

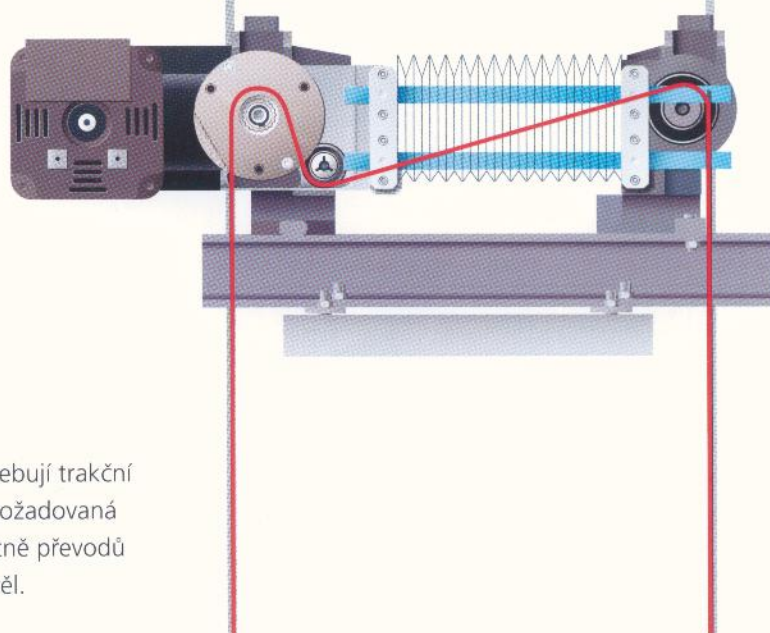
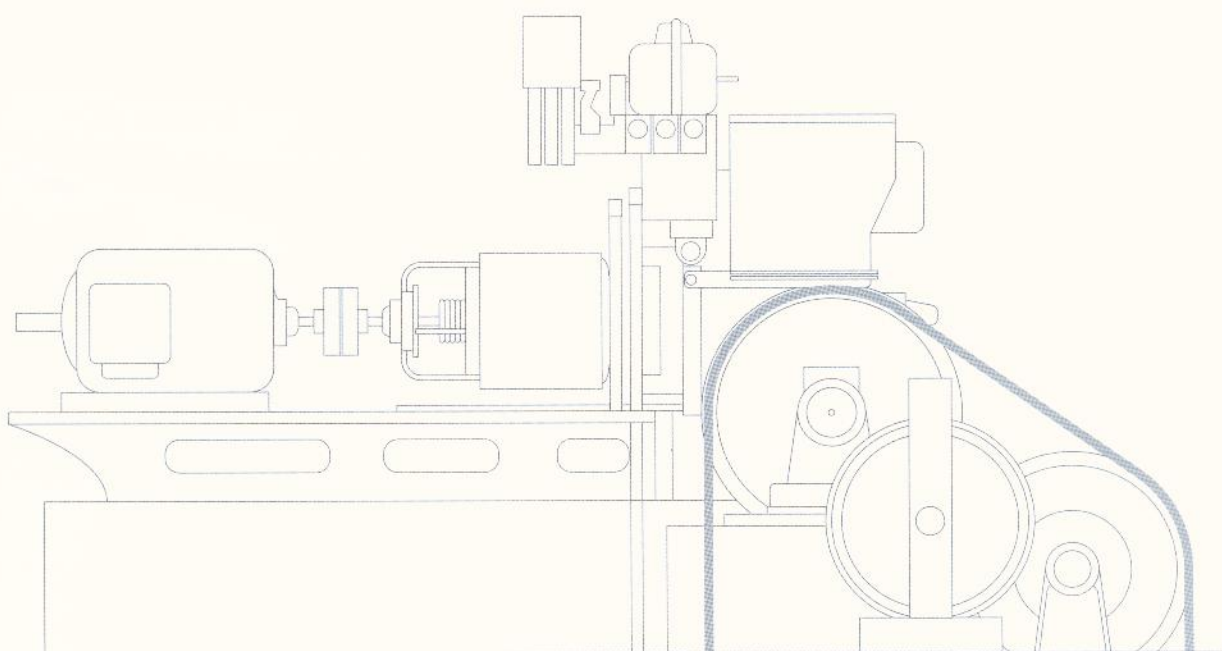

#### Dříve: ocelová lana

Ocelová lana jsou relativně neohebná. Potřebují trakční kotouč o průměru cca 710 mm, pro lana požadovaná u výtahů. Kompletní konvenční pohon včetně převodů musí být dostatečně velký, aby tomu vyhověl. Takový systém zabírá hodně místa.

#### Nově: ploché nosné prostředky

Ploché nosné prostředky jsou velmi ohebné. Využívají mnohem menší průměr trakčního kotouče oproti ocelovým lanům.

Průměr 85 mm je dostatečný, díky tomu může být menší i motor. Taková konstrukce nezabírá tak velký prostor. Tichý chod, nižší spotřeba elektrické energie.



Ploché nosné prostředky

#### Ekologický pohon

Díky absenci olejových náplní je pohon u výtahu Schindler 6200 EC ekologický. Nedochozí k úniku oleje.

